



**MONITOREO, SOFTWARE Y CONTROL.**

## TIMECONTROL

Temporizador para equipos de Ventilación.

[www.mscontrol.com.co](http://www.mscontrol.com.co)

TIMECONTROL es un equipo de control y potencia por temporización para la activación de ventiladores monofásicos a 110Vac, permite seleccionar 4 modos de operación con diferentes características, las cuales permiten determinar los periodos de operación del equipo. Cuenta con dos fusibles para protección independiente, circuito microprocesado y protección contacto seco para conexión del ventilador. Ante una falla en el fusible de salida es posible evidenciar apertura por medio de un piloto tipo led. Cuenta también con un piloto tipo led por activación del relevo de salida.

Su instalación y configuración es muy simple, solo configure el modo y tiempo de operación, para la correcta operación del dispositivo.

**TIMECONTROL es la solución que necesita para controlar el encendido de sistemas de ventilación en tiempos óptimos, ahorrando consumo energético.**

## CONTENIDO

1. APLICACIONES DE TIMECONTROL
2. ESPECIFICACIONES Y VENTAJAS
3. CARACTERÍSTICAS TÉCNICAS
4. INSTALACIÓN Y OPERACIÓN

### 1. APLICACIONES DE TIMECONTROL

TIMECONTROL es un equipo diseñado para la operación de ventiladores monofásicos a 110Vac que requiere de algún tipo de temporizado en su operación, entre las diversas aplicaciones que se pueden encontrar están principalmente las de extracción de olores para baños.

### 2. ESPECIFICACIONES Y VENTAJAS

- TIMECONTROL es un equipo integral que opera por medio de un microcontrolador.
- Salida por relevo con vida útil de hasta 10.000 mil accionamientos.
- Alarma visual ante apertura de fusible de salida por relevo.
- Indicación visual de operación de salida.
- 4 modos de operación: (ON delay – OFF delay), (OFF delay), (Only OFF delay) y (Auto).
- 2 entradas de señal de activación a 110Vac.
- Configuración de 1 a 15min de temporizado.
- Protección por fusible independiente para circuito de control y salida por relevo.

Descripción	Unidad	Valor
Voltaje alimentación	V,Ph,HZ	110,1ph,60hz
Señal de accionamiento	V	2 x 110V
Capacidad Relevo Auxiliar V1.0	Amp(ACx)	3(AC3) – 10(AC1)
Capacidad Relevo Auxiliar V2.0		7(AC3) – 20(AC1)
Tiempo de retardo	Min	1 a 15
Modos de Operación	Und	4
Consumo eléctrico circuito de control.	Watts	10

### 3. CARACTERÍSTICAS TÉCNICAS

TIMECONTROL está conformado por los siguientes componentes:

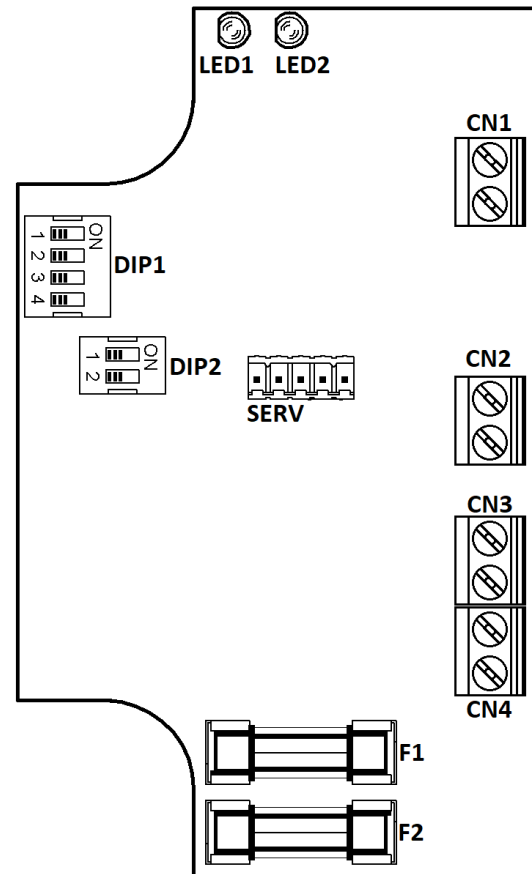
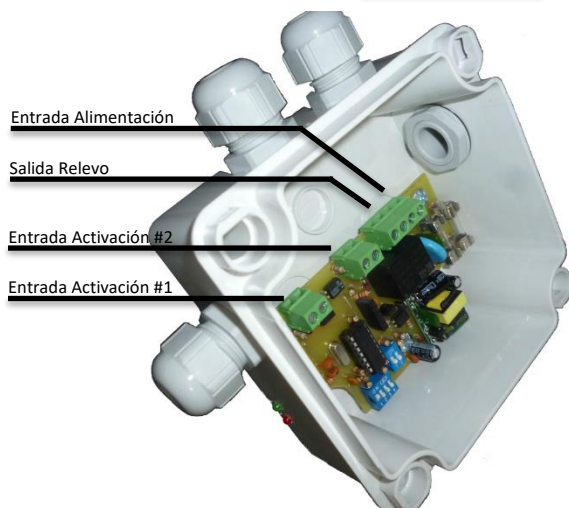
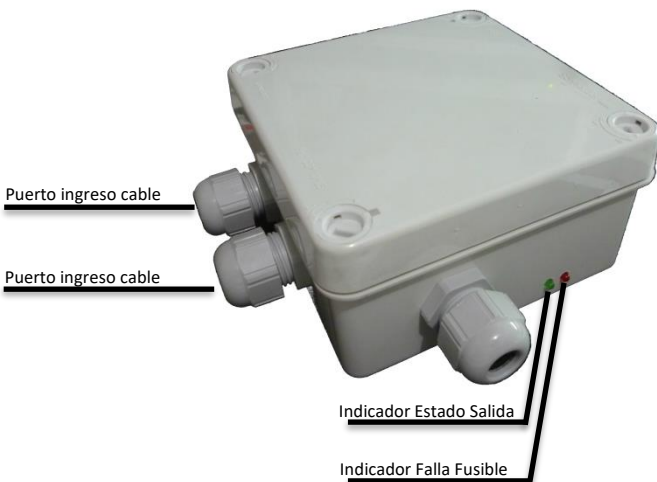

ÍTEM	DESCRIPCIÓN	ÍTEM	DESCRIPCIÓN
CN1	Activación Externa 1 (120V)	LED1	Indicador Falla Fusible
CN2	Activación Externa 2 (120V)	LED2	Indicador Operación Relevo
CN3	Contacto Seco - Relevo	DIP1	Configuración temporizado
CN4	Alimentación	DIP2	Configuración tipo Operación
F2	Fusible Circuito Control	F1	Fusible Relevo

- CN1. Señal #1 de activación del temporizador a 120Vac.
- CN2. Señal #2 de activación del temporizador a 120Vac.
- CN3. Conexión para salida de motor.
- CN4. Alimentación del circuito y salida de motor.
- F1. Fusible de protección del Relevo. Capacidad recomendada V1.0 (5Amp) o V2.0(10Amp).
- Dip1. Dipswitch de configuración de tiempo de operación.
- Dip2. Dipswitch de configuración de tipo de operación del temporizador.
- Led1. Indicador de Falla Fusible salida por relevo.
- Led2. Indicador de encendido salida por relevo.

#### 4. INSTALACIÓN Y OPERACIÓN

La instalación de TIMECONTROL es fácil, solo se requiere realizar las configuraciones correspondientes a tipo de operación y tiempo, realizar las conexiones eléctricas.

1. Configurar tiempo de operación en el **DIP1**. Se puede configurar de 0 a 15 Minutos acorde a la siguiente tabla.

Tiempo (Min)	1	2	3	4	Tiempo (Min)	1	2	3	4
0	OFF	OFF	OFF	OFF	8	OFF	OFF	OFF	ON
1	ON	OFF	OFF	OFF	9	ON	OFF	OFF	ON
2	OFF	ON	OFF	OFF	10	OFF	ON	OFF	ON
3	ON	ON	OFF	OFF	11	ON	ON	OFF	ON
4	OFF	OFF	ON	OFF	12	OFF	OFF	ON	ON
5	ON	OFF	ON	OFF	13	ON	OFF	ON	ON
6	OFF	ON	ON	OFF	14	OFF	ON	ON	ON
7	ON	ON	ON	OFF	15	ON	ON	ON	ON

2. Configurar tipo de operación en el **DIP2**. Los tipos de operación se muestran a continuación.

Tipo de Operación	1	2
(ON - OFF) Delay	OFF	OFF
(OFF) Delay	ON	OFF
Only (OFF) Delay	OFF	ON
Auto	ON	ON

**(ON-OFF) Delay:** La salida por relevo se acciona al ingresar 120Vac en una de las 2 señales de activación, la activación se realizaría durante el tiempo configurado previamente. Posterior al tiempo se apagará y una vez se corte la señal de accionamiento se activará nuevamente la salida por relevo, durante el tiempo configurado.

**(OFF) Delay:** La salida por relevo se accionará al ingresar 120Vac en una de las 2 señales de activación, la activación se realizaría durante el tiempo que dure la señal de accionamiento + el tiempo configurado en el **DIP1**, una vez se corte la señal de accionamiento.

**Only (OFF) Delay:** La salida por relevo se accionará posterior a la siguiente secuencia, ingreso de señal

de activación 120Vac en alguna de las entradas de accionamiento, retiro de señal de accionamiento de las entradas, activando la salida por relevo durante el tiempo configurado en el **DIP1**.

**Auto:** A diferencia de los otros tipos de operación, el modo Auto es un modo inteligente, que se encarga de analizar almacenar el tiempo de operación inicial y usarlo como tiempo final, siempre teniendo como tiempo límite el configurado en el **DIP1**. Este método permite un ahorro de energía mayor al operar el ventilador de forma eficaz, el tiempo de accionamiento del relevo al activar una de las entradas será igual al tiempo de accionamiento al presentarse el corte de voltaje en las entradas, siendo este no superior en ambos casos al tiempo configurado en el **DIP1**.

El funcionamiento de los Led está dado por dos condiciones, Led1 indica la apertura del fusible de salida por relevo, el Led2 indica cuando la salida por relevo se acciona.

#### MODOS DE OPERACIÓN

(ON – OFF) Delay, (OFF) Delay, Only (OFF) Delay.

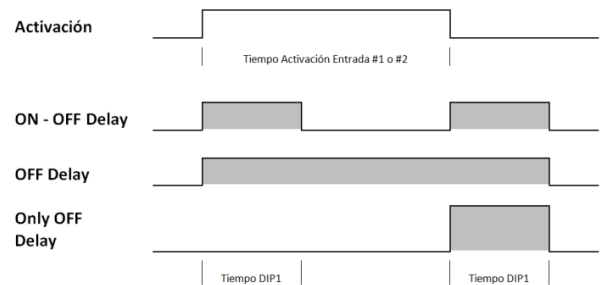

#### Auto.



DIAGRAMA DE CONEXIÓN.



MONITOREO, SOFTWARE Y CONTROL.

Medellín, Antioquia – Colombia

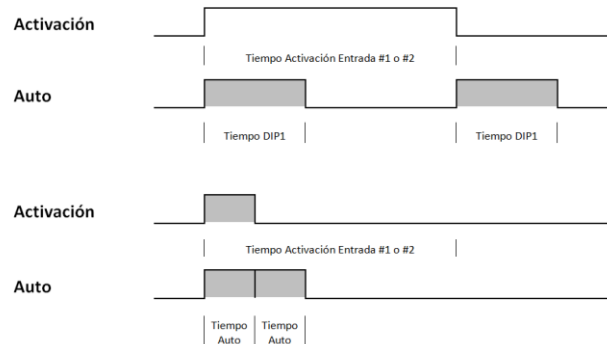
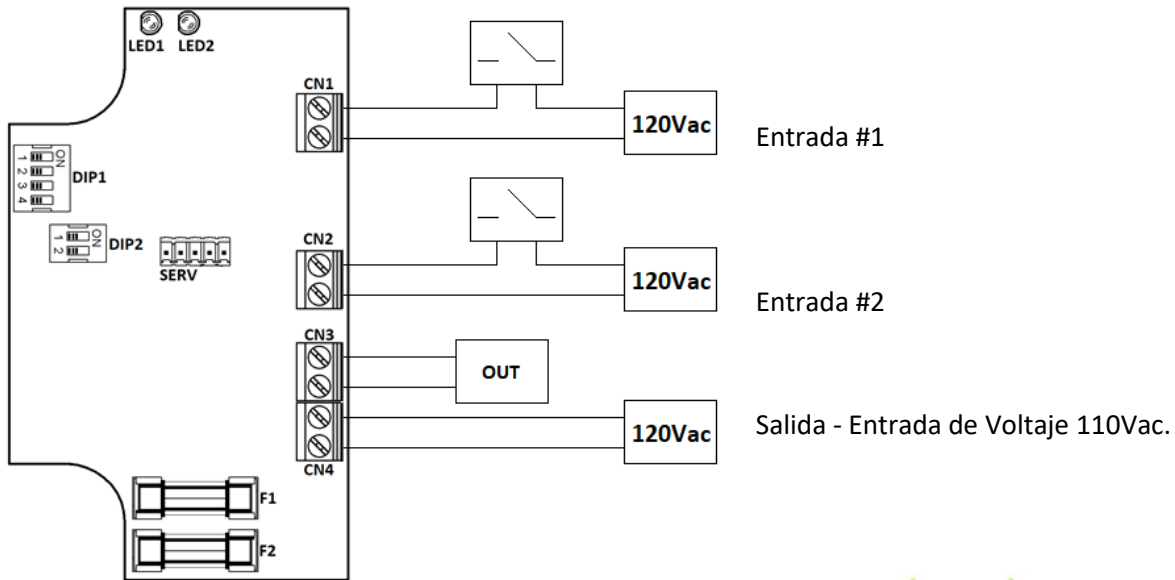
Cel. 304 5638262

[mscontrol@mscontrol.com.co](mailto:mscontrol@mscontrol.com.co)

[www.mscontrol.com.co](http://www.mscontrol.com.co)